

R6  
PASSIVE STUDIO MONITORS  
USER GUIDE



## IMPORTANT SAFETY INSTRUCTIONS



**CAUTION: TO REDUCE THE RISK OF ELECTRIC SHOCK, DO NOT REMOVE COVER (OR BACK). NO USER SERVICEABLE PARTS INSIDE. REFER SERVICING TO QUALIFIED SERVICE PERSONNEL.**

Warning: To reduce the risk of fire or electric shock, do not expose this unit to rain or moisture.



The lightning flash with an arrowhead symbol within an equilateral triangle, is intended to alert the user to the presence of uninsulated dangerous voltage within the product's enclosure that may be of sufficient magnitude to constitute a risk of electric shock to persons.



The exclamation point within an equilateral triangle is intended to alert the user to the presence of important operating and maintenance (servicing) instructions in the literature accompanying the product.



Do not place this unit on an unstable cart, stand or tripod, bracket or table. The unit may fall, causing serious injury to a child or adult and serious damage to the unit. Use only with a cart, stand, tripod, bracket or table recommended by the manufacturer or sold with the unit. Any mounting of the device on a wall or ceiling should follow the manufacturer's instructions and should use a mounting accessory recommended by the manufacturer.

An appliance and cart combination should be moved with care. Quick stops, excessive force and uneven surfaces may cause the appliance and cart combination to overturn.

1. "An apparatus with Class I construction shall be connected to a mains sockets outlet with protective earthing connection."
2. "Where the mains plug or an appliance coupler is used as the disconnect device, the disconnect device shall remain readily operable."
3. "IA fuse is used to US market, voltage will be set to 115V before shipment; 500mA fuse is used to European market, voltage will be set to 230V before shipment."

Read and follow all the safety and operating instructions before connecting or using this unit. Retain this notice and the owners manual for future reference.

All warnings on the unit and in its operating instructions should be adhered to.

Do not use this unit near water; for example, near a bath tub, washbowl, kitchen sink, laundry tub, in a wet basement or near a swimming pool.

The unit should be installed so that its location or position does not interfere with its proper ventilation. For example, it should not be situated on a bed, sofa, rug or similar surface that may block the ventilation openings; or placed in a built-in installation, such as a bookcase or cabinet, that may impede the flow of air through its ventilation openings.

The unit should be situated from heat sources such as radiators, heat registers, stoves or other devices (including amplifiers) that produce heat.

The unit should be connected to a power supply outlet only of the voltage and frequency marked on its rear panel.

The power supply cord should be routed so that it is not likely to be walked on or pinched, especially near the plug, convenience receptacles, or where the cord exits from the unit.

Unplug the unit from the wall outlet before cleaning. Never use benzine, thinner or other solvents for cleaning. Use only a soft damp cloth.

The power supply cord of the unit should be unplugged from the wall outlet when it is to be unused for a long period of time.

Care should be taken so that objects do not fall, and liquids are not spilled into the enclosure through any openings.

This unit should be serviced by qualified service personnel when:

- A. The power cord or the plug has been damaged; or
- B. Objects have fallen, or liquid has been spilled into the unit; or
- C. The unit has been exposed to rain or liquids of any kind; or
- D. The unit does not appear to operate normally or exhibits a marked change in performance; or
- E. The device has been dropped or the enclosure damaged.



### ATTENTION

POUR ...VITER LES CHOC ELECTRIQUES, INTRODUIRE LA LAME LA PLUS LARGE DE LA FICHE DANS LA BORNE CORRESPONDANTE DE LA PRISE ET POUSSER JUSQU'AU FOND.

### CAUTION

TO PREVENT ELECTRIC SHOCK, MATCH WIDE BLADE OF PLUG TO WIDE SLOT FULLY INSERT.

If an indoor antenna is used (either built into the set or installed separately), never allow any part of the antenna to touch the metal parts of other electrical appliances such as a lamp, TV set etc.

### CAUTION POWER LINES

Any outdoor antenna must be located away from all power lines.

### OUTDOOR ANTENNA GROUNDING

If an outside antenna is connected to your tuner or tuner-preamplifier, be sure the antenna system is grounded so as to provide some protection against voltage surges and built-up static charges. Article 810 of the National Electrical Code, ANSI/NFPA No. 70-1984, provides information with respect to proper grounding of the mast and supporting structure, grounding of the lead-in wire to an antenna discharge unit, size of grounding conductors, location of antenna discharge unit, connection to grounding electrodes and requirements for the grounding electrode.

- a. Use No. 10 AWG (5.3mm<sup>2</sup>) copper, No. 8 AWG (8.4mm<sup>2</sup>) aluminum, No. 17 AWG (1.0mm<sup>2</sup>) copper-clad steel or bronze wire, or larger, as a ground wire.
- b. Secure antenna lead-in and ground wires to house with stand-off insulators spaced from 4-6 feet (1.22 - 1.83 m) apart.
- c. Mount antenna discharge unit as close as possible to where lead-in enters house.
- d. Use jumper wire not smaller than No. 6 AWG (13.3mm<sup>2</sup>) copper, or the equivalent, when a separate antenna-grounding electrode is used. see NEC Section 810-21 (j).

EXAMPLE OF ANTENNA GROUNDING AS PER NATIONAL ELECTRICAL CODE INSTRUCTIONS CONTAINED IN ARTICLE 810 - RADIO AND TELEVISION EQUIPMENT.

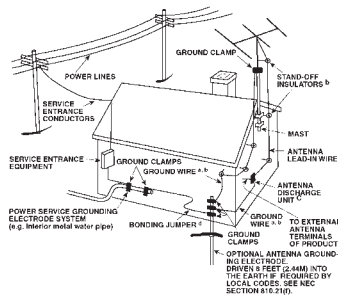

**NOTE TO CATV SYSTEM INSTALLER:** This reminder is provided to call the CATV system installers attention to Article 820-40 of the National Electrical Code that provides guidelines for proper grounding and, in particular, specifies that the ground cable ground shall be connected to the grounding system of the building, as close to the point of cable entry as practical.

**DO NOT ATTEMPT SERVICING OF THIS UNIT YOURSELF. REFER SERVICING TO QUALIFIED SERVICE PERSONNEL**

Upon completion of any servicing or repairs, request the service shops assurance that only Factory Authorized Replacement Parts with the same characteristics as the original parts have been used, and that the routine safety checks have been performed to guarantee that the equipment is in safe operating condition. REPLACEMENT WITH UNAUTHORIZED PARTS MAY RESULT IN FIRE, ELECTRIC SHOCK OR OTHER HAZARDS.

## Contents

<b>Safety Instructions</b> .....	<b>ii</b>
<b>1. Introduction</b> .....	<b>1</b>
1.1. KRK Systems Design Philosophy .....	1
<b>2. The Basics</b> .....	<b>2</b>
2.1. Unpacking and Visual Inspection .....	2
2.2. Panels Overview .....	3
2.2.1. Front Panel .....	3
2.2.2. Back Panel .....	3
2.3. Amplifier Power Requirements .....	4
2.4. Connecting your Monitors .....	5
<b>3. Positioning your Monitors</b> .....	<b>6</b>
3.1. Monitor-Room Interaction .....	6
3.2. Positioning your Monitors .....	6
3.2.1. Two - Channel Setup .....	7
3.2.2. Subwoofer Setup .....	8
3.2.3. 5.1 Channel Surround Setup .....	8
<b>4. Troubleshooting</b> .....	<b>10</b>
<b>5. Specifications</b> .....	<b>12</b>

- **SPANISH** version (page 13)

- **FRENCH** version (page 26)

- **GERMAN** version (page 39)

## 1. Introduction

### 1. Introduction

KRK Systems is the most dedicated monitor company in the world, and we are thrilled you have joined our ever-growing family of loyal customers. Congratulations!

The R6 is the ultimate passive solution in the new Generation 2 RoKit Studio Monitor Series from KRK Systems. For years, the RoKit Series has been one of the most popular choices for accurate monitoring, from project-studios to top-notch music production and post-production venues. Now, the R6 provides a new standard in passive monitoring with better performance and accuracy, raising the bar once again. True, this is a lofty claim for this next generation KRK series, considering KRK has always been the standard, but it is a fact.

To properly operate your new R6 monitors, we encourage you to invest a few minutes and read this User Guide.

Thank you for choosing KRK and enjoy your R6s!

#### 1.1 KRK Systems Design Philosophy

##### **Our Focus is Your Mix**

At KRK, our focus has always been to make the most accurate studio monitors available at any price.

We do not offer PA gear, mixers, or motorcycles – just the tools you need to deliver a great mix. From the legendary Exposé Series, to VXT, to the new RoKit Generation 2 series – we really know recording monitors.

We do not add sonic characteristics like some other manufacturers that make their monitors appear to provide more SPL, or add low frequencies that demo well in the store. No smoke and mirrors here. Just 100% pure KRK!

When you use a KRK monitor, you can be confident that your mixes will translate well to the wide variety of playback conditions that can occur in the real world. We want your audio mixes to sound good everywhere – not just in your studio!

So enough about why we do the things we do. Let's read the basics...

## 2. The Basics

### 2.1 Unpacking and Visual Inspection

Before packing and shipping, your R6 monitors have been carefully inspected and tested by the KRK team. However, after unpacking your monitors, please carefully inspect them for exterior damage and immediately report any physical damage during transit to your shipping carrier.

Please read the included Warranty Card and call KRK Customer Service at (954) 316-1580 before sending your product to us. In some cases, our team can resolve your problem immediately, avoiding down time due to shipping delays. However, if Customer Service determines that a repair is needed; a Return Material Authorization (RMA) number will be provided to you. After you have obtained the RMA, you can return the R6s to the dealer where they were purchased, or sent them directly to KRK Systems.

#### Notes

- For the fastest and safest product return to KRK Systems, please use the original shipping boxes and packaging materials. KRK Systems cannot be responsible for any damages incurred during the shipping process due to poor or inadequate packing. Please remember to insure your shipment!
- If your monitor is out of warranty and you would like to obtain a quote before repairing your product, please include a note with your contact information on it and we will contact you with a service quote. Service will be performed once your method of payment has been established and approved.

## 2. The Basics

### 2.2 Panels Overview

#### 2.2.1 Front Panel (Figure 1)



Figure 1

#### 2.2.2 Back Panel (Figure 1.1)



Figure 1.1

## 2. The Basics

The R6 monitors use 5-way binding posts to connect to your amplifier. (Figure 2)



Figure 2

This allows you to use a variety of different connections - ranging from bare copper wire to lugs to banana plugs. Any of these types of cable ends will make a good connection, but banana plugs will allow for quick disconnect whenever necessary and eliminate the problem of stray strands of copper between the terminals. On the amplifier side, use whatever type of end fits your power amplifier; typically bare wire, 1/4" TS plugs, lugs, or banana plugs.

**Note** Use unshielded cables to connect your amplifier to your speakers. If you are not sure if you have unshielded cables, contact your local music dealer to purchase the proper cabling.

Input (Right/Left), (+/-). Standard 5-way binding posts for accepting signal from your power amplifier. The posts will accept wire-gauge sizes as large as 14 gauges. KRK recommends using 14 gauges for the best sonic response.

### 2.3 Amplifier Power Requirements

KRK recommends using power amplifiers capable of producing 50 -100 RMS watts per channel into 8 ohms. For best sonic results, a good rule of thumb is to use an amplifier capable of producing more than 1½ times the recommended power, rather than one that produces less than the recommended power. In fact, more speakers are damaged due to under-powering than to over-powering. An amplifier with insufficient power will create square waves when pushed beyond the "comfortable" running range (potentially damaging the voice-coils).

## 2. The Basics

### 2.4 Connecting your Monitors

When hooking up passive (non-powered) speakers such as the R6 studio monitors, you have several choices as to the proper type of cable. First, only use heavy 14 to 18-gauge unshielded cables. Sonically, the heavier 14-gauge cable is the best choice. Next, keep the speaker cable runs as short as possible. Just measure the proper length, leaving a few extra feet for later adjustments and easy access. Whenever possible, remember to use a heavy-gauge, unshielded cable, especially for long (over 20 ft) runs.

Also, avoid light-gauge "zip cord." Light-gauge cables of considerable length not only rob amplifier power directly by turning it into heat, but they also reduce the damping factor of your power amplifier, (which can cause inaccuracies in the bass response of the speakers). Long cable runs can also introduce frequency response irregularities into the monitor system, especially around the crossover points where complex impedances exist.

**Caution** Before to start with the following "hookup procedure," please turn *Off* the amplifier. Some amplifiers will self-destruct if their output terminals are accidentally shorted together for even a few seconds.

If it is possible, use polarized speaker wire. This type of wire has one of the conductors marked with a ridge, color stripe, or other identifier such as copper- and white-colored conductors. This will allow you to easily hook up the speakers with the proper polarity, (which is very important for proper stereo imaging and bass response). Simply use the striped, ridged, red, or otherwise polarity-marked lead of the cable to hook to the hot (red, + or positive) terminal of the amplifier. Hook the other end of the cable to the red terminal on the monitor cabinet. Repeat using the black (negative) terminal of the amplifier being hooked to the black terminal of the speaker cabinet. Make sure there are no stray strands of copper poking out that might short to the opposite terminal. (Figure 2.1)



Figure 2.1

## 3. Positioning your Monitors

### 3. Positioning your Monitors

#### 3.1 Monitor-Room Interaction

The close-field monitor, by definition, reduces room interaction. This can be compared to the conventional stereo configuration or the large monitor arrangement in a recording studio where sounds emanating from the monitor or reflecting off ceilings, walls, and floors greatly affect the sound quality. By shortening the path to the ear, the close-field monitor offers a tremendous amount of flexibility, allowing the sound to become less susceptible to differing room conditions. The ability to adjust the high frequency characteristics is equally important to help compensate for room irregularities and achieve the best sound accuracy.

A room that is heavily dampened would typically require a slight high frequency boost. Likewise, reducing the high frequencies can alter a reverberant room.

Placing the monitor close to a rear wall, sidewall, or a corner will reinforce the low frequencies. If you move them two to three feet away from walls and corners, you will hear less low frequency interaction (excluding any interaction with the mixing console).

#### 3.2 Positioning your Monitors

Positioning your monitors correctly in the studio is critical to their performance. Typically, they should be placed so that the listening position is fully "covered" with all monitors resting on the same horizontal plane. To test a monitor for its imaging capability, playback a song that includes acoustic instruments, to fully represent the entire sound spectrum.

You can adjust the angle of each monitor by listening for dead spots. Keep in mind, changing the angle or position of a monitor will change the way that you perceive your music. So lets analyze the following monitors' configurations;

### 3. Positioning your Monitors

#### 3.2.1 Two - Channel Setup

- *Near-Field Configuration* – In a control room situation, the monitors are often placed on the meter bridge or in a close-field listening position. Initial placement starts by measuring out a simple equilateral triangle (all three sides equal in length) with the apex at the center of the listening position as an “overlay” for the stereo installation. In this configuration, the Left and Right monitors are each placed at a  $60^\circ$  angle, equidistant from the listening position. (Figure 3)

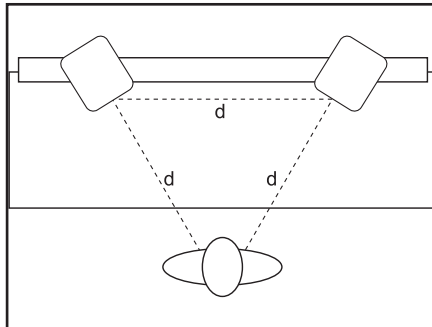

Figure 3

- *Mid-Field Configuration* – This configuration is similar to the close-field configuration. It is normally used with larger monitors, or when the monitors are too large or heavy for the meter bridge. This setup has the potential for a larger sweet spot and better spatial imaging. Make sure that the height of the woofer is above the height of the console. (Figure 3.1)

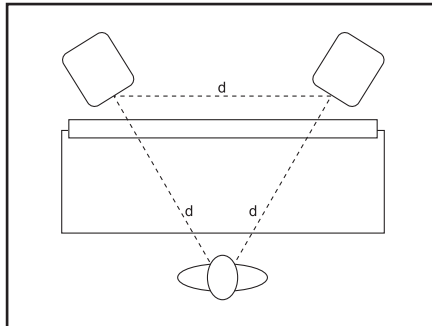

Figure 3.1

## 3. Positioning your Monitors

### 3.2.2 Subwoofer Setup

Note that KRK subwoofers are optimized for use with KRK full range monitors. Begin by determining the best location for your subwoofer. The optimum setup is displayed in Figure 3.2. However, this setup may not be practical or possible in your room. Once you have set up your monitors, listen to program material that you know contains low frequency information. If your subwoofer has a phase switch, adjust the subwoofer to provide the highest frequency setting possible. Flip the switch back and forth to find the loudest setting. Then adjust the sub's low pass filter so that it works in conjunction with the satellite's high pass frequencies. When you have finished, readjust the level of the sub.

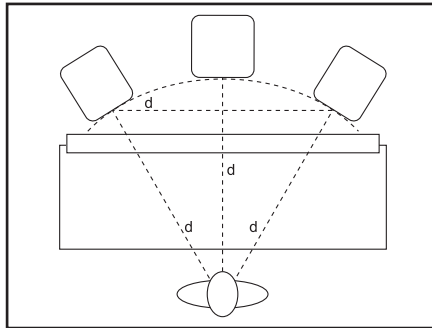

Figure 3.2

### 3.2.3 5.1 Channel Surround Setup

Begin by placing the Left and Right front channels 30 degrees from the Center channel and equidistant to the listening position. The Left Surround (rear) and Right Surround (rear) channels should be placed 110 degrees from the Center channel. Their location should also be equidistant from the listening position. The subwoofer (Low Frequency Effects) channel is most effective when situated directly below the Center channel. If this is not possible, place the subwoofer just to the right or left side and below the Center channel. Ensure that the woofers are above the height of the console. (Figure 3.3)

### 3. Positioning your Monitors

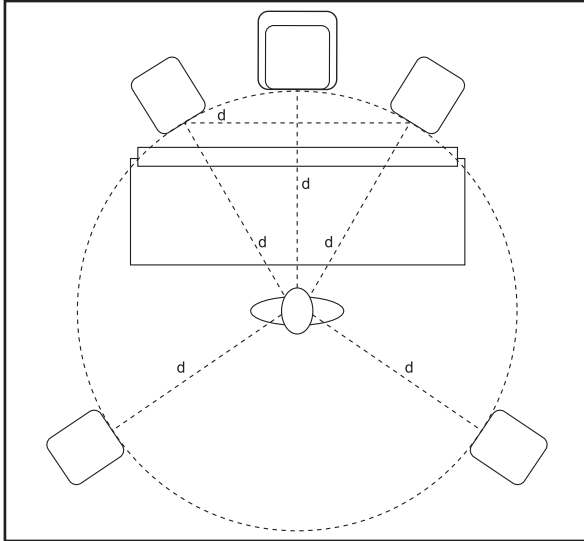

Figure 3.3

## 4. Troubleshooting

### 4. Troubleshooting

- For general issues, check out these tips...

- The power cord from your amplifier is plugged in.
- The connecting wires from your amplifier are connected to your speakers.
- All other powered components in your system are plugged in and properly connected.
- Your main system gain control is turned up.
- Your signal source (for example, console, CD player, etc.) is *On* and properly sending signal to your speakers.

- For specific problems, please read the following situations;

#### **If you cannot hear any sound...**

Check the previous tips before continuing to the next steps. Then;

- Check to see if all other audio devices using the same AC outlet are still operating.

Make sure that:

- The audio source cable is plugged into both the source output and the amplifier input.
- The gain on the amplifier is turned up.
- The signal source (for example, mixing console, workstation, CD player, etc.) is turned up to a level that can properly send a signal to the amplifier.

## 4. Troubleshooting

- If one of the monitors is working. Exchange the cable (coming from the amp) from the nonworking monitor to the working unit. This will determine whether it is the monitor, a faulty cable, the amplifier, or some other glitch in the audio chain.
- If the monitor is still not responding, please contact KRK Customer Service.

### **The sound quality changes...**

- Play some non-distorted source material at a low volume. Carefully cover the tweeter (to block the sound) without touching the diaphragm. Is the woofer producing a clean sound? If there is not a clear tonal quality or any sound at all then the woofer probably needs to be replaced.
- Cover the woofer so you can hear mostly the tweeter. Is the tweeter producing a clear sound? If there is not a clear tonal quality or any sound at all then the tweeter probably needs to be replaced.
- Once you have a better idea of what may be at fault, please contact KRK Customer Service.

### **The monitor hisses, hums or makes other loud noises...**

- Check the connections between the signal source and the amplifier and then from the amp to the monitors.
- All audio equipment should use the same ground point. Check all other devices using the same AC output in the building like dimmers, neon signs, TV screens, and computer monitors. These devices should not be using the same circuit.

To contact us, please visit the following page:

<http://www.krksys.com/contact.php>

## 5. Specifications

### 5. Specifications

<b>Impedance</b>	8 ohms
<b>Sensitivity</b>	87 dB @ 1 m / 1 W
<b>Tweeter</b>	Shielded, 1 inch soft dome
<b>Woofer</b>	6" Aramid Glass Fiber
<b>Power Handling (RMS)</b>	100 W
<b>Recommended Amplifier Power</b>	50 W -150 W (RMS) (8 ohms)
<b>Frequency Response</b>	49 Hz-20 kHz, $\pm 2$ dB
<b>Distortion</b>	<1% 1 W
<b>Crossover</b>	2.5 kHz, 2nd order
<b>Input Connections</b>	5-Way Gold Plated Binding Posts
<b>Dimensions (H x W x D)</b>	13" x 10" x 10.9" 33.02 cm x 25.40 cm x 27.68 cm
<b>Weight</b>	19.62 lbs 8.89 kg

### Contenido

<b>1. Introducción</b> .....	<b>14</b>
1.1. Filosofía de diseño de KRK Systems .....	14
<b>2. Los elementos básicos</b> .....	<b>15</b>
2.1. Desembalaje e inspección visual .....	15
2.2. Resumen de los paneles .....	16
2.2.1. Panel frontal .....	16
2.2.2. Panel posterior .....	16
2.3. Requisitos del amplificador de potencia .....	17
2.4. Conexión de los monitores .....	18
<b>3. Posicionamiento de los monitores</b> .....	<b>19</b>
3.1. Interacción entre monitor y habitación .....	19
3.2. Posicionamiento de los monitores .....	20
3.2.1. Configuración con dos canales .....	20
3.2.2. Configuración del subwoofer .....	21
3.2.3. 5.1 Configuración de canales surround .....	22
<b>4. Problemas y soluciones</b> .....	<b>23</b>
<b>5. Especificaciones</b> .....	<b>25</b>

- ENGLISH version (page iii)

- FRENCH version (page 26)

- GERMAN version (page 39)

## 1. Introducción

### 1. Introducción

KRK Systems es la compañía de monitores más dedicada del mundo, y nos encanta que se haya incorporado a nuestra siempre creciente familia de clientes leales. ¡Felicitaciones!

El R6 es la máxima solución pasiva en la nueva Serie de Monitores de Estudio Rokit Generation 2 de KRK Systems. Durante muchos años, la Serie RoKit ha sido una de las opciones más populares para un monitoreo preciso, desde estudios de proyectos hasta las instalaciones de producción y posproducción de música de más alto nivel. Ahora, el R6 provee un nuevo estándar de monitoreo pasivo que mejora el rendimiento y la precisión, aumentando una vez más el nivel de referencia. Es verdad, esta es una afirmación osada para esta serie KRK de próxima generación, teniendo en cuenta que KRK siempre ha sido el estándar, pero es un hecho.

Para operar correctamente sus nuevos monitores R6, le recomendamos invertir unos pocos minutos y leer este Manual del Usuario.

¡Gracias por elegir a KRK y esperamos que disfrute de sus R6!

#### 1.1 Filosofía de diseño de KRK Systems

##### **Nos concentramos en su mezcla**

En KRK, siempre nos hemos concentrado en fabricar los monitores de estudio más precisos, independientemente del precio.

No ofrecemos equipos de altavoces públicos, mezcladoras ni motocicletas, sólo las herramientas que usted necesita para obtener una excelente mezcla. Desde la legendaria Serie Exposé, pasando por VXT, hasta la nueva serie RoKit Generation 2, realmente sabemos de monitores de grabación.

No agregamos características sónicas como otros fabricantes que aparentemente hacen que sus monitores parezcan brindar más SPL, o agregan bajas frecuencias que suenan bien en la tienda. Aquí no hay ningún truco. ¡Solamente oro puro de KRK! Cuando usted usa un monitor KRK, puede tener la confianza de que sus mezclas se trasladarán bien a la amplia gama de situaciones de reproducción que pueden ocurrir en el mundo real.

## 2. Los elementos básicos

¡Queremos que sus mezclas de audio suenen bien en todas partes, no solamente en su estudio! Pero ya basta de hablar de por qué hacemos lo que hacemos. Leamos lo básico...

### 2. Los elementos básicos

#### 2.1 Desembalaje e inspección visual

Antes de empacar y enviar sus monitores R6, los mismos han sido inspeccionados y probados cuidadosamente por el equipo de KRK. Sin embargo, después de desempacar los monitores, inspecciónelos cuidadosamente para ver si hay daños exteriores, e informe inmediatamente al transportador de cualquier daño físico sufrido por la mercancía en tránsito.

Por favor lea la Tarjeta de Garantía adjunta y llame al Servicio al Cliente de KRK al (954) 316-1580 antes de enviarnos su producto. En algunos casos, nuestro equipo puede resolver su problema de inmediato, evitando así la pérdida de uso del equipo debido a las demoras del envío. Sin embargo, si el Servicio al Cliente determina que se requiere una reparación, se le dará a usted un número de Autorización de Devolución de Material (RMA). Una vez que haya obtenido la RMA, puede devolver los R6 al concesionario donde los compró, o enviarlos directamente a KRK Systems.

#### Notas

- Para obtener la devolución más rápida y segura a KRK Systems, utilice las cajas y materiales de embalaje originales. KRK Systems no se puede hacer responsable de los daños ocurridos durante el proceso de envío a causa de un embalaje inadecuado. ¡Y no se olvide de asegurar su envío!
- Si la garantía de su monitor se ha vencido y quiere obtener una estimación de precio antes de reparar su producto, incluya una nota con sus datos de contacto y nos comunicaremos con usted para darle un precio de servicio. Una vez que su método de pago haya sido establecido y aprobado, se llevará a cabo el servicio.

## 2. Los elementos básicos

### 2.2 Resumen de los paneles

#### 2.2.1 Panel frontal (Figura 1)



Figura 1

#### 2.2.2 Panel posterior (Figura 1.1)



Figura 1.1

## 2. Los elementos básicos

Los monitores R6 usan conectores múltiples de 5 vías para la conexión a su amplificador (Figura 2).



Figura 2

Esto le permite usar distintas conexiones, desde alambre de cobre desnudo hasta lengüetas (lug) o enchufes tipo banana. Cualquiera de estas terminaciones de cables ofrecerá una buena conexión, pero los enchufes tipo banana permiten desconectar rápidamente cuando sea necesario y eliminar el problema de las hebras de cobre deshilachadas entre los terminales. Del lado del amplificador, use el tipo de terminación que se adapte a su amplificador de potencia, típicamente alambre desnudo, enchufes TS de ¼", lengüetas o enchufes tipo banana.

**Nota** Use cables sin camisa para conectar el amplificador a sus altavoces. Si no está seguro de tener cables sin camisa, consulte a su tienda local de música para comprar los cables adecuados.

Entrada (Derecha/Izquierda), +/- Conectores múltiples estándar de 5 vías para aceptar la señal del amplificador de potencia. Los postes aceptan calibres de alambre de hasta 14. KRK recomienda usar alambres de calibre 14 para obtener la mejor respuesta sónica.

### 2.3 Requisitos del amplificador de potencia

KRK recomienda usar amplificadores de potencia capaces de generar 50 a 100 vatios (RMS) por canal en 8 ohmios. Para obtener los mejores resultados sónicos, una buena regla práctica es usar un amplificador capaz de generar más de 1 vez y media la potencia recomendada, en lugar de usar uno que genere menos de la potencia recomendada. De hecho, los altavoces se dañan más a menudo debido a la potencia demasiado baja que a la demasiado alta.

## 2. Los elementos básicos

Un amplificador con potencia insuficiente crea ondas cuadradas cuando se lo empuja más allá del rango “cómodo” de funcionamiento (pudiendo dañarse las bobinas de voz).

### 2.4 Conexión de los monitores

Cuando conecte altavoces pasivos (sin alimentación eléctrica propia) como los monitores de estudio R6, usted tiene varias opciones en cuanto al tipo adecuado de cable. En primer lugar, use únicamente cables no blindados de calibres 14 a 18. Desde el punto de vista sónico, la mejor opción son los cables más grandes de calibre 14. Además, los cables de altavoces deben ser lo más cortos posible. Mida la longitud apropiada, dejando unos pocos pies adicionales para hacer ajustes posteriores y para facilitar el acceso. Siempre que sea posible, recuerde usar un cable de calibre grande, sin blindaje, especialmente para tramos largos (más de 20 pies).

Evite también los “cables zip” de bajo calibre. Los cables de bajo calibre y de considerable longitud no solamente roban potencia al amplificador directamente al transformarla en calor, sino que también reducen el factor de amortiguación de su amplificador de potencia, lo cual puede causar inexactitudes en la respuesta de graves de los altavoces. Los tramos largos de cables también introducen irregularidades en la respuesta de frecuencias del sistema de monitores, especialmente alrededor de los puntos de cruce o crossover, donde existen impedancias complejas.

**Precaución** Antes de iniciar el siguiente “procedimiento de conexión” apague el amplificador. Algunos amplificadores se autodestruyen si sus terminales de salida se cortocircuitan accidentalmente, aunque sólo sea por unos segundos.

Si es posible, use cables de altavoces polarizados. Este tipo de alambre tiene uno de los conductores marcado con un saliente, una raya de color u otro identificador como conductores de color cobre y blanco, respectivamente. Esto le permite conectar fácilmente los altavoces con la polaridad adecuada, lo cual es muy importante para obtener una imagen estéreo y una respuesta de graves adecuadas.

### 3. Posicionamiento de los monitores

Simplemente use el conductor rayado, con un saliente o con la polaridad marcada de otra manera, para conectarlo al terminal vivo (rojo, + o positivo) del amplificador. Conecte el otro extremo del cable al terminal rojo del gabinete del monitor. Repita el proceso usando el terminal negro (negativo) del amplificador para conectarlo al terminal negro del gabinete del altavoz. Asegúrese de que no haya hebras sueltas de cobre sobresaliendo, ya que esto podría causar un cortocircuito con el terminal opuesto. (Figura 2.1)



Figura 2.1

### 3. Posicionamiento de los monitores

#### 3.1 Interacción entre monitor y habitación

El monitor de campo cercano, por definición, reduce la interacción con la habitación. Esto puede compararse con la configuración convencional de estéreo o la configuración de monitores grandes en un estudio de grabación, donde los sonidos que emanan del monitor o se reflejan en techos, paredes y pisos afectan en gran medida a la calidad de sonido. Al acortar el camino hacia el oído, el monitor de campo cercano ofrece una tremenda flexibilidad, permitiendo que el sonido sea menos susceptible a las distintas características de la habitación. La posibilidad de ajustar las características de alta frecuencia es igualmente importante para compensar las irregularidades de la habitación y lograr la mayor exactitud del sonido.

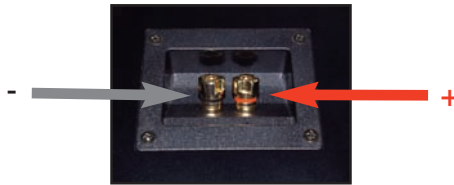
Una habitación con fuerte amortiguación requeriría típicamente un ligero aumento de las frecuencias altas. Y análogamente, al reducir las altas frecuencias se puede alterar una habitación reverberante.

Si se coloca el monitor cerca de una pared trasera, una pared lateral o una esquina, se reforzarán las bajas frecuencias. Si los mueve a dos o tres pies de distancia de paredes y esquinas, oírás menos interacción de baja frecuencia (excluida la interacción con la consola de mezclado).

### 3. Posicionamiento de los monitores

#### 3.2 Posicionamiento de los monitores

El posicionamiento correcto de sus monitores en el estudio es esencial para su funcionamiento. Típicamente, deben colocarse de modo que la posición de escucha esté totalmente (cubierta), con todos los monitores en el mismo plano horizontal. Para probar la capacidad de imagen de un monitor, reproduzca una canción que incluya instrumentos acústicos, a fin de representar plenamente todo el espectro de sonido.

Puede ajustar el ángulo de cada monitor escuchando para detectar puntos muertos. Tenga en cuenta que el cambio de ángulo o posición de un monitor cambiará la forma en que usted percibe la música. Analicemos las siguientes configuraciones de monitores:

##### 3.2.1 Configuración con dos canales

- *Configuración del campo cercano* – En una sala de control, los monitores se suelen colocar sobre el medidor de nivel o en una posición de escucha del campo cercano. La ubicación inicial empieza por medir un simple triángulo equilátero (los tres lados son iguales) con el vértice en el centro de la posición de escucha como “overlay” para la instalación de estéreo. En esta configuración, los monitores izquierdo y derecho se colocan en un ángulo de  $60^\circ$ , equidistantes de la posición de escucha. (Figura 3)



Figura 3

### 3. Posicionamiento de los monitores

- *Configuración del campo medio* – Esta configuración es similar a la configuración del campo cercano. Normalmente se usa con monitores grandes, o cuando éstos son demasiado grandes o pesados para el medidor de nivel. Esta configuración tiene el potencial de ofrecer un punto focal (sweet spot) más amplio y una mejor imagen espacial. Asegúrese de que la altura del woofer esté por encima de la altura de la consola. (Figura 3.1)

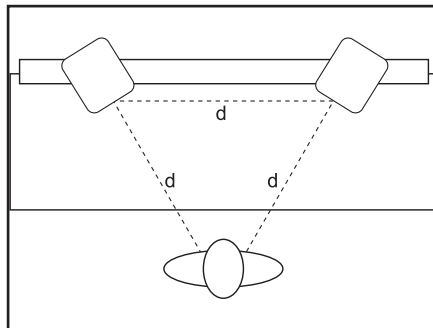

Figura 3.1

#### 3.2.2 Configuración del subwoofer

Observe que los subwoofers KRK están optimizados para uso con monitores KRK de gama completa. En primer lugar, determine el mejor lugar para su subwoofer. La configuración óptima se muestra en la Figura 3.2. Sin embargo, esta configuración puede no ser práctica o posible en su habitación. Una vez que haya instalado los monitores, escuche material programado que sabe contiene información de baja frecuencia. Si su subwoofer tiene un interruptor de fase, ajuste el subwoofer para proveer el máximo valor posible de alta frecuencia. Mueva el interruptor hacia atrás y adelante para encontrar el valor más alto. Después ajuste el filtro de paso bajo del subwoofer de modo que funcione en conjunto con las frecuencias de paso alto del satélite. Una vez que haya terminado, reajuste el nivel del subwoofer.

### 3. Posicionamiento de los monitores

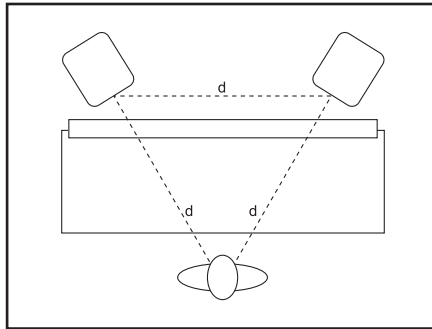

Figura 3.2

#### 3.2.3 5.1 Configuración de canales surround

En primer lugar, coloque los canales frontales izquierdo y derecho a 30 grados del canal central, y equidistantes de la posición de escucha. El canal surround izquierdo (trasero) y derecho (trasero) deben colocarse a 110 grados respecto al canal central. Su ubicación debe también ser equidistante de la posición de escucha. El canal de subwoofer es más eficaz cuando se sitúa directamente debajo del canal central (Figura 3.3). Si esto no resulta posible, coloque el subwoofer apenas a la derecha o a la izquierda y debajo del canal central. Asegúrese de que los woofers estén por encima de la altura de la consola.

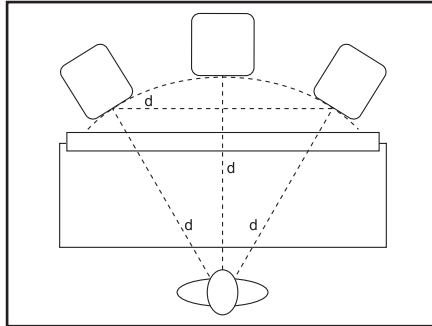

Figura 3.3

## 4. Problemas y soluciones

### 4. Problemas y soluciones

- Para resolver problemas generales, consulte estas recomendaciones...

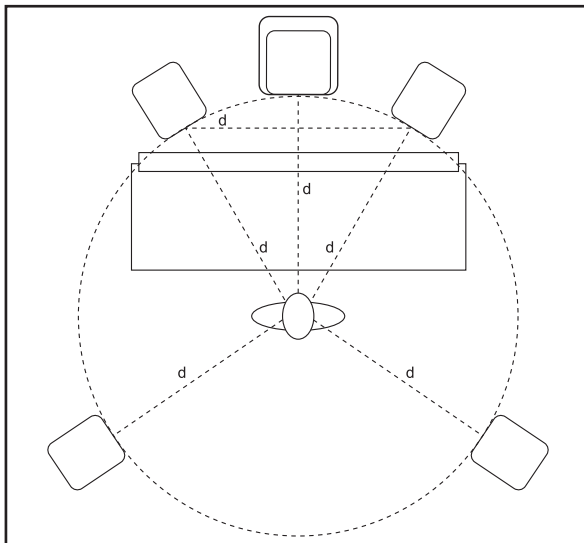
- El cable de alimentación del amplificador está enchufado.
- Los alambres de conexión que vienen del amplificador están conectados a los altavoces.
- Todos los demás componentes de su sistema están enchufados y debidamente conectados.
- El control de ganancia principal de su sistema ha sido subido.
- Su fuente de señal (por ejemplo, consola, reproductor de CD, etc.) está encendido y está enviando la señal correctamente a los altavoces.

- En caso de problemas específicos, lea las siguientes situaciones:

#### **Si no puede oír ningún sonido...**

Consulte las recomendaciones anteriores antes de pasar a los pasos siguientes. Luego, vea si todos los demás dispositivos de audio que usan el mismo tomacorriente están aún funcionando. Asegúrese de que:

- El cable de la fuente de audio esté enchufado tanto en la salida de la fuente como en la entrada del amplificador.
- La ganancia del amplificador esté subida.
- La fuente de señal (por ejemplo, la consola de mezclado, estación de trabajo, reproductor de CD, etc.) esté subida a un nivel que pueda enviar correctamente una señal al amplificador.
- Si uno de los monitores funciona. Intercambie el cable (que viene del amplificador) del monitor que no funciona con el de la unidad que sí funciona. Esto determinará si el problema es el monitor, o un cable defectuoso, el amplificador u otro problema en la cadena de audio.

## 4. Problemas y soluciones

- Si el monitor sigue sin responder, póngase en contacto con el Servicio al Cliente de KRK.

### La calidad del sonido cambia...

- Reproduzca algún material fuente no distorsionado a bajo nivel. Cubra cuidadosamente el tweeter (para bloquear el sonido) sin tocar el diafragma. ¿Produce el woofer un sonido claro? Si no hay una calidad tonal clara o si no hay sonido, probablemente sea necesario reemplazar el woofer.
- Cubra el woofer para poder oír principalmente el tweeter. ¿Produce el tweeter un sonido claro? Si no hay una calidad tonal clara o si no hay sonido, probablemente sea necesario reemplazar el tweeter.
- Una vez que tenga una idea más clara del problema, póngase en contacto con el Servicio al Cliente de KRK.

### El monitor emite sonidos sibilantes, zumbidos u otros ruidos fuertes...

- Revise las conexiones entre la fuente de señal y el amplificador, y después desde el amplificador a los monitores.
- Todos los equipos de audio deben usar el mismo punto de tierra. Revise todos los demás dispositivos que usen la misma salida de corriente alterna en el edificio, como atenuadores, luminosos de neón, pantallas de televisión y monitores de computadoras. Estos dispositivos no deben usar el mismo circuito.

Para ponerse en contacto con nosotros, visite la siguiente página:  
<http://www.krksys.com/contact.php>

## 5. Especificaciones

### 5. Especificaciones

Impedancia	8 ohmios
Sensibilidad	87 dB @ 1 m / 1 W
Tweeter	Blindado de 1 pulgada con domo blando
Woofers	De 6", de fibra de vidrio-aramida
Potencia (RMS)	100 W
Potencia de amplificación recomendada	50 W -150 W (RMS) (8 ohmios)
Respuesta de frecuencia	49 Hz-20 kHz, $\pm 2$ dB
Distorsión	<1% 1 W
Frecuencias de cruce (crossover)	2.5 kHz, segundo orden
Conexiones de entrada	Conectores múltiples de 5 vías chapados en oro
Dimensiones (altura x ancho x profundidad)	13" x 10" x 10.9" 33.02 cm x 25.40 cm x 27.68 cm
Peso	19.62 lbs 8.89 kg

### Contenu

<b>1. Introduction</b> .....	<b>27</b>
1.1 Philosophie de conception de KRK Systems .....	27
<b>2. Les bases</b> .....	<b>28</b>
2.1. Déballage et contrôle visuel .....	28
2.2. Vue d'ensemble des panneaux .....	29
2.2.1. Panneau avant .....	29
2.2.2. Panneau arrière .....	29
2.3. Puissance de l'amplificateur .....	30
2.4. Connexion des moniteurs .....	31
<b>3. Positionnement des moniteurs</b> .....	<b>32</b>
3.1. Interaction moniteur-salle .....	32
3.2. Positionnement des moniteurs .....	33
3.2.1. Configuration deux canaux .....	33
3.2.2. Configuration des subwoofers .....	34
3.2.3. 5.1 Configuration ambiophonie des canaux .....	35
<b>4. Dépannage</b> .....	<b>36</b>
<b>5. Spécifications</b> .....	<b>38</b>

- ENGLISH version (page iii)

- SPANISH version (page 13)

- GERMAN version (page 39)

## 1. Introduction

### 1. Introduction

KRK Systems est la société d'appareils de contrôle la plus spécialisée au monde et nous sommes ravis que vous ayez rejoint notre famille en essor constant de clients fidèles. Félicitations !

Le modèle R6 est la solution passive ultime dans la nouvelle série de moniteurs pour studio 2 RoKit de génération 2 de KRK Systems. Depuis des années, la Série RoKit Series est l'un des choix les plus populaires pour une surveillance précise, des studios projets aux sites de production et de post-production de musique de premier ordre. Désormais, le modèle R6 offre une nouvelle norme en surveillance passive grâce à de meilleures performances et précision, élevant la barre une fois encore. C'est vrai qu'il s'agit là d'une revendication hautaine pour cette Série KRK de la prochaine génération compte tenu du fait que KRK a toujours été la norme mais c'est un fait.

Pour faire correctement fonctionner ces nouveaux moniteurs R6, nous vous encourageons à prendre quelques minutes pour lire ce Guide d'utilisation.

Merci d'avoir choisi KRK et profitez bien de vos R6 !

#### 1.1 Philosophie de conception de KRK Systems

##### **Nous nous concentrons sur votre mixage**

Chez KRK, nous nous concentrons toujours sur la fabrication de moniteurs pour studios les plus précis disponibles à tous les prix.

Nous n'offrons pas de matériel de PA, de mixers ni de motos – simplement les outils dont vous avez besoin pour obtenir un excellent mixage. Série légendaire Exposé Series, VXT et la nouvelle Série RoKit Génération 2 – nous connaissons vraiment les moniteurs d'enregistrement.

Nous n'ajoutons aucune caractéristique acoustique contrairement à d'autres fabricants qui font en sorte que leurs moniteurs semblent fournir plus de niveau de pression acoustique [SPL] ou ajoutent de basses fréquences qui font de bonnes démos dans les magasins. Rien de factice ici. Juste du 100 % pur KRK !

## 2. Les bases

Lorsque vous utilisez un moniteur KRK, vous pouvez être sûr que vos mixages se convertiront bien dans toute la variété de conditions de lecture susceptibles d'avoir lieu dans le monde réel. Nous voulons que vos mixages audio aient un son excellent partout – pas simplement dans votre studio ! Mais assez parlé de la raison pour laquelle nous faisons ce que nous faisons, passons aux bases...

### 2. Les bases

#### 2.1 Déballage et contrôle visuel

Avant d'être emballés et expédiés, vos moniteurs R6 ont été soigneusement contrôlés et testés par l'équipe KRK. Néanmoins, après avoir déballé vos moniteurs, veuillez soigneusement les contrôler pour tout dommage extérieur éventuel et signaler immédiatement tout dommage matériel durant le transit à votre transporteur.

Veuillez lire la Carte de garantie ci-jointe et appeler le Service à la clientèle KRK en composant le (954) 316-1580 avant de nous envoyer votre produit. Dans certains cas, notre équipe peut résoudre votre problème immédiatement, évitant ainsi un temps d'immobilisation dû aux délais d'expédition. Néanmoins, si le Service à la clientèle détermine qu'une réparation s'avère nécessaire, on vous fournira un numéro d'autorisation de retour (RMA). Après avoir obtenu le RMA, vous pouvez retourner les R6 au distributeur où ils ont été achetés ou bien les envoyer directement à KRK Systems.

#### Observations

- Pour retourner le produit le plus rapidement et le plus sûrement à KRK Systems, veuillez utiliser les cartons d'expédition et le matériel d'emballage originaux. KRK Systems ne peut en aucun être responsable des dommages encourus pendant l'expédition en raison d'un emballage médiocre ou inadéquat. N'oubliez pas d'assurer votre expédition !
- Si votre moniteur n'est plus sous garantie et que vous souhaitez obtenir un devis avant de faire réparer votre produit, veuillez inclure une note avec vos coordonnées et nous vous contacterons avec un devis de service. Le service sera effectué une fois la méthode de paiement établie et approuvée.

## 2. Les bases

### 2.2 Vue d'ensemble des panneaux

#### 2.2.1 Panneau avant (Figure 1)



Figure 1

#### 2.2.2 Panneau arrière (Figure 1.1)



Figure 1.1

## 2. Les bases

Les moniteurs R6 utilisent des bornes universelles pour se connecter à votre amplificateur (Figure 2).



Figure 2

Ceci vous permet d'utiliser une variété de connexions différentes : fil de cuivre nu, cosses ou fiches banane. N'importe lequel de ces types de têtes de câbles fera une bonne connexion, toutefois, les fiches banane permettront une déconnexion rapide quand il le faut et éliminera le problème de fils effilochés de cuivre entre les bornes. Du côté amplificateur, utilisez le type de tête convenant à votre amplificateur de puissance ; généralement un fil nu, des fiches TS de ¼" TS, des cosses ou des fiches banane.

**Remarque** Utilisez des câbles non blindés pour connecter votre amplificateur à vos haut-parleurs. Si vous n'êtes pas sûr d'avoir des câbles non blindés, contactez votre distributeur local en musique pour faire l'achat du câblage approprié.

Entrée (droite/gauche), +/- Bornes universelles standard pour accepter le signal de votre amplificateur de puissance. Les bornes accepteront des tailles de calibres pour fils d'un maximum de calibre 14. KRK recommande l'utilisation de calibres 14 pour obtenir la meilleure réponse acoustique.

### 2.3 Puissance de l'amplificateur

KRK recommande l'utilisation d'amplificateurs de puissance capables de produire de 50 à 100 watts (RMS) par canal en 8 ohms. Pour obtenir les meilleurs résultats acoustiques, un bon principe de base est d'utiliser un amplificateur capable de produire plus de 1½ fois la puissance recommandée plutôt que d'en utiliser un qui produise moins que la puissance recommandée. En fait, davantage de haut-parleurs sont endommagés par une puissance insuffisante que par une puissance excessive.

## 2. Les bases

Un amplificateur ayant une puissance insuffisante créera des ondes carrées quand il est poussé au-delà de sa plage de fonctionnement « confortable » (endommageant éventuellement les bobines mobiles).

### 2.4 Connexion des moniteurs

Lors de la connexion de haut-parleurs passifs (hors tension) tels que les moniteurs pour studio R6, il existe plusieurs choix de type approprié de câble. Tout d'abord, utilisez uniquement des câbles non blindés de calibres 14 à 18. Sur le plan acoustique, le câble plus lourd de calibre 14 est le meilleur choix. Ensuite, gardez le câble du haut-parleur aussi court que possible. Mesurez simplement la bonne longueur en laissant quelques centimètres pour réglage ultérieur et facilité d'accès. Dans la mesure du possible, n'oubliez pas d'utiliser un câble non blindé de gros calibre, en particulier pour de longues distances (plus de 20 pi).

Évitez également les « cordons zip » de faible calibre. Les câbles de faible calibre de longueur considérable non seulement dérobent la puissance de l'amplificateur directement pour le transformer en chaleur mais réduisent également le facteur d'amortissement de votre amplificateur de puissance, (ce qui peut entraîner des inexactitudes de la réponse des basses des haut-parleurs). Les longues distances de câble peuvent également introduire des irrégularités de réponse de fréquence dans le système des moniteurs, surtout à proximité des points de traversée où existent des impédances complexes.

**Attention** Avant de commencer la « procédure de connexion » suivante, veuillez éteindre l'amplificateur. Certains amplificateurs s'autodétruisent si leurs bornes de sortie sont accidentellement court-circuitées ensemble et ce, même quelques secondes.

Dans la mesure du possible, utilisez du fil pour haut-parleurs polarisé. Ce type de fil a un des conducteurs marqué d'une rayure nervurée de couleur ou d'un autre identificateur tel que des conducteurs de couleurs cuivre et blanc. Ceci vous permettra de facilement connecter les haut-parleurs avec la polarité appropriée (ce qui est très important pour une imagerie stéréo et une réponse des basses appropriées).

### 3. Positionnement des moniteurs

Il suffit d'utiliser la tête de câble rayée, nervurée, rouge ou autrement marquée pour polarité pour connecter à la borne chargée (rouge, + ou positive) de l'amplificateur. Raccordez l'autre extrémité du câble à la borne rouge sur l'élément du moniteur. Répétez l'utilisation de la borne noire (négative) de l'amplificateur connectée à la borne noire de l'élément du haut-parleur. Veillez à ce qu'aucun fil de cuivre ne sorte et ce, pour ne pas faire court-circuiter la borne opposée. (Figure 2.1)

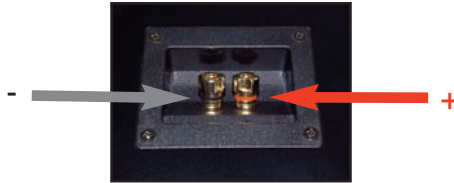

Figure 2.1

### 3. Positionnement des moniteurs

#### 3.1 Interaction moniteur-salle

Le moniteur à champ proche, par définition, diminue l'interaction de salle. Ceci peut être comparé à la configuration stéréo traditionnelle ou à l'aménagement de grands moniteurs dans un studio d'enregistrement où les sons émanant du moniteur ou se répercutant des plafonds, murs et sols affectent considérablement la qualité sonore. En raccourcissant la distance jusqu'aux oreilles, le moniteur à champ proche offre une immense flexibilité, permettant au son de devenir moins susceptible aux conditions ambiantes différentes. La capacité d'ajuster les caractéristiques de haute fréquence est tout aussi importante pour permettre de compenser les irrégularités ambiantes et d'obtenir la meilleure exactitude sonore possible.

Une pièce fortement amortie exigerait généralement une légère augmentation de haute fréquence. De même, une réduction des hautes fréquences peut altérer une salle réverbérante.

Placer le moniteur près d'un mur arrière, d'une paroi latérale ou d'un angle renforcera les basses fréquences. Si vous l'écartez de deux à trois pieds des murs et des angles, vous entendrez moins d'interaction de basses fréquences (à l'exclusion de toute interaction avec la console de mixage).

## 3. Positionnement des moniteurs

### 3.2 Positionnement des moniteurs

Le positionnement correct de vos moniteurs dans le studio est essentiel à leurs performances. En général, ils doivent être placés de manière à ce que la position d'écoute soit complètement « couverte », tous les moniteurs reposant sur le même plan horizontal. Pour tester la capacité d'imagerie d'un moniteur, faites jouer une chanson qui inclut des instruments acoustiques pour représenter complètement tout le spectre sonore.

Vous pouvez ajuster l'angle de chaque moniteur en surveillant les points morts. N'oubliez pas que modifier l'angle ou la position d'un moniteur modifiera la manière dont vous percevez la musique. Analysons donc les configurations de moniteurs suivantes.

#### 3.2.1 Configuration deux canaux

- *Configuration de champ proche* – Dans une situation de salle de régie, les moniteurs sont souvent placés sur l'indicateur de chevrottement ou dans une position d'écoute à champ proche. Le placement initial commence par la mesure d'un simple triangle équilatéral (les trois côtés ayant la même longueur) avec le sommet au centre de la position d'écoute comme un « calque » de l'installation stéréo. Dans cette configuration, les moniteurs gauche et droit sont chacun placés à un angle de  $60^\circ$ , équidistant de la position d'écoute. (Figure 3)

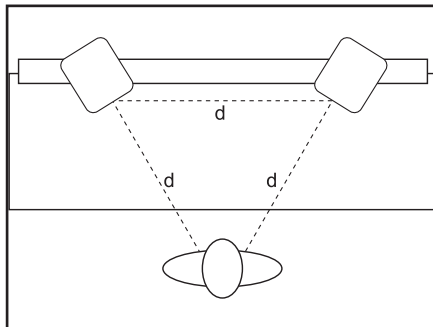

Figure 3

### 3. Positionnement des moniteurs

- *Configuration de champ intermédiaire* – Cette configuration est semblable à la configuration de champ proche. Celle-ci est normalement utilisée avec des moniteurs plus larges ou lorsque les moniteurs sont trop grands ou trop lourds pour l'indicateur de chevrottement. Cette configuration a le potentiel d'une zone d'impact plus importante et d'une meilleure imagerie spatiale. Veillez à ce que la hauteur du woofer soit supérieure à celle de la console. (Figure 3.1)

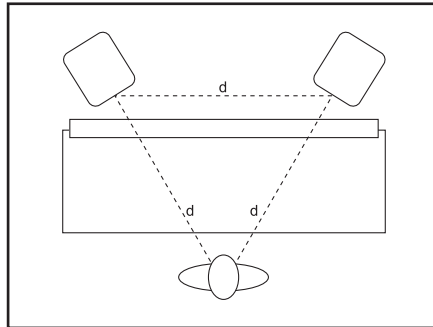

Figure 3.1

#### 3.2.2 Configuration des subwoofers

Notez que les subwoofers KRK sont optimisés pour une utilisation avec les moniteurs pleine gamme KRK. Commencez par déterminer le meilleur emplacement pour votre subwoofer. La configuration optimale est illustrée à la Figure 3.2. Toutefois, il se peut que cette configuration ne soit ni pratique ni possible dans votre salle. Une fois les moniteurs configurés, écoutez des émissions qui, vous en êtes sûr, comportent une information basse fréquence. Si votre subwoofer est muni d'un commutateur de phase, ajustez le subwoofer pour fournir le réglage de haute fréquence le plus haut possible. Faites basculer le commutateur pour trouver le réglage le plus fort. Ajustez ensuite le filtre passe-bas du subwoofer de manière à ce qu'il fonctionne en conjonction avec les fréquences passe-haut de satellite. Une fois terminé, rajustez le niveau du subwoofer.

### 3. Positionnement des moniteurs

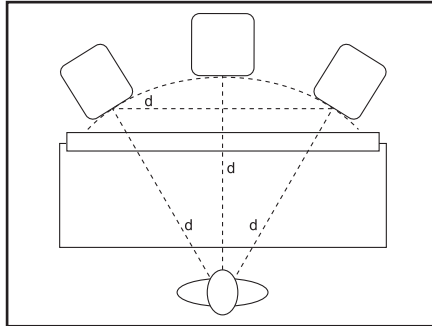

Figure 3.2

#### 3.2.3 5.1 Configuration ambiophonie des canaux

Commencez par placer les canaux avant gauche et droit à 30 degrés du canal central et équidistants de la position d'écoute. Les canaux ambiance gauche (arrière) et droit (arrière) doivent être placés à 110 degrés du canal central. Leur emplacement doit également être équidistant de la position d'écoute. Le canal du subwoofer (effets de basse fréquence) est le plus efficace lorsqu'il est situé directement sous le canal central (comme l'indique la Figure 3.3). Si cela s'avère impossible, placez le subwoofer juste à droite ou à gauche et sous le canal central. Assurez-vous que les woofers se trouvent au-dessus de la hauteur de la console.

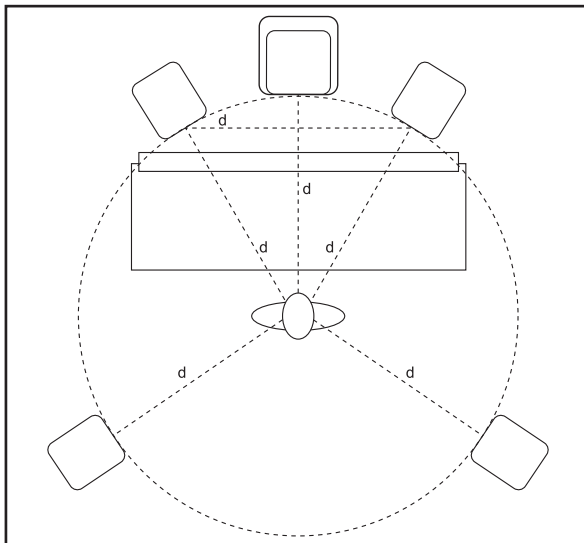

Figure 3.3

## 4. Dépannage

### 4. Dépannage

- Pour des questions d'ordre général, consultez ces conseils...

- Le cordon d'alimentation de votre amplificateur est branché.
- Les fils de connexion de votre amplificateur sont connectés à vos haut-parleurs.
- Tous les autres composants alimentés de votre système sont branchés et correctement connectés.
- La commande de gain de votre système principal est remontée.
- Votre source de signal (par exemple, console, lecteur CD, etc.) est sous tension et envoie correctement un signal à vos haut-parleurs.

- Pour des problèmes spécifiques, veuillez lire les situations suivantes.

#### **Si vous n'entendez aucun son...**

Consultez les conseils précédents avant de continuer aux étapes suivantes.  
Ensuite :

- Vérifiez que tous les autres dispositifs audio utilisant la même prise c.a. fonctionnent toujours.

Veillez à ce qui suit :

- Le câble de source audio est branché à la fois dans la sortie de source et l'entrée de l'amplificateur.
- Le gain sur l'amplificateur est remonté.
- La source de signal (par exemple, console de mixage, station de travail, lecteur CD, etc.) est remontée à niveau capable d'envoyer correctement un signal à l'amplificateur.

## 4. Dépannage

- Si l'un des moniteurs fonctionne. Échangez le câble (provenant de l'amplificateur) du moniteur qui ne fonctionne pas avec le câble de celui qui fonctionne et ce, pour déterminer s'il s'agit du moniteur, d'un câble défectueux, de l'amplificateur ou de tout autre problème technique dans la chaîne audio.
- Si le moniteur ne fonctionne toujours pas, veuillez contacter le Service à la clientèle KRK.

### La qualité sonore change...

- Faites jouer une émission de source non déformée à un volume bas. Couvrez soigneusement le tweeter (pour bloquer le son) sans toucher la membrane. Le woofer produit-il un son net ? S'il n'y a pas de qualité tonale nette ou pas de son du tout, le woofer a probablement besoin d'être remplacé.
- Couvrez le woofer de manière à ne pouvoir entendre que le tweeter. Le tweeter produit-il un son net ? S'il n'y a pas de qualité tonale nette ou pas de son du tout, le tweeter a probablement besoin d'être remplacé.
- Une fois que vous avez une meilleure idée du problème, veuillez contacter le Service à la clientèle KRK.

### Le moniteur siffle, bourdonne ou émet d'autres bruits forts...

- Vérifiez les connexions entre la source de signal et l'amplificateur, ainsi que de l'amplificateur aux moniteurs.
- Tout le matériel audio doit utiliser le même point de mise à la terre. Vérifiez tous les autres dispositifs utilisant la même sortie c.a. dans le bâtiment tels que variateurs d'ambiance, enseignes au néon, écrans de télévision et moniteurs d'ordinateurs. Ces dispositifs ne doivent pas utiliser le même circuit.

Pour nous contacter, veuillez consulter la page suivante :  
<http://www.krksys.com/contact.php>

## 5. Spécifications

### 5. Spécifications

Impédance	8 ohms
Sensibilité	87 dB à 1 m / 1 W
Tweeter	Blindé, dôme souple de 1 pouce
Woofers	Fibre de verre aramide de 6 pouces
Puissance admissible (RMS)	100 W
Puissance d'amplificateur recommandée	50 W -150 W (RMS) (8 ohms)
Réponse de fréquence	49 Hz-20 kHz, $\pm 2$ dB
Distorsion	<1% 1 W
Croisement	2,5 kHz, 2ème ordre
Connexions d'entrée	Bornes universelles plaquées or
Dimensions (H x L x P)	13" x 10" x 10.9" 33.02 cm x 25.40 cm x 27.68 cm
Poids	19.62 lbs 8.89 kg

## Inhalt

<b>1. Einführung</b> .....	<b>40</b>
1.1. Die Design-Philosophie von KRK Systems .....	40
<b>2. Grundlagen</b> .....	<b>41</b>
2.1. Auspacken und Sichtkontrolle .....	41
2.2. Die Geräteseiten .....	42
2.2.1. Frontseite .....	42
2.2.2. Rückseite .....	42
2.3. Anforderungen an die Verstärkerleistung .....	43
2.4. Anschließen der Monitore .....	44
<b>3. Positionieren der Monitore</b> .....	<b>45</b>
3.1. Beeinflussung der Monitorcharakteristik durch die Raumverhältnisse .....	45
3.2. Positionieren der Monitore .....	46
3.2.1. Konfiguration mit zwei Kanälen .....	46
3.2.2. Konfiguration mit Subwoofer .....	47
3.2.3. 5.1-Kanal-Surround-Konfiguration .....	48
<b>4. Problembeseitigung</b> .....	<b>49</b>
<b>5. Technische Daten</b> .....	<b>51</b>

- ENGLISH version (page iii)

- SPANISH version (page 13)

- FRENCH version (page 26)

## 1. Einführung

### 1. Einführung

KRK Systems ist weltweit die spezialisierteste Firma für Monitorsysteme. Wir freuen uns, dass auch Sie sich unserer kontinuierlich wachsenden Familie von treuen Kunden anschließen. Herzlichen Glückwunsch!

Der R6 ist die ultimative Lösung in der neuen Generation der passiven 2 RoKit Studio-Monitorserie von KRK Systems. Seit Jahren ist die RoKit Serie eine der beliebtesten Auswahlmöglichkeiten für präzises Monitoring, von Projektstudios bis hin zu anspruchsvollen Musikproduktions- und Postproduction-Einrichtungen. Jetzt bietet der R6 einen neuen Standard für passives Monitoring mit besserer Performance und Präzision, wodurch die Messlatte nochmals um einiges höher gelegt wird. Zugegeben, dies ist eine kühne Behauptung für die neue Generation der KRK-Serie, zumal KRK von jeher der Standard war, aber es entspricht den Tatsachen.

Um Ihre neuen R6 Monitore optimal betreiben zu können, empfehlen wir Ihnen, sich ein paar Minuten zu nehmen und dieses Benutzerhandbuch zu lesen.

Vielen Dank, dass Sie KRK gewählt haben. Genießen Sie Ihre R6 Monitore!

#### 1.1 Die Design-Philosophie von KRK Systems

##### **Ihr Mix steht bei uns im Mittelpunkt**

Bei KRK konzentrieren wir uns seit jeher auf die Herstellung der exaktesten Studiomonitore zu jedem Preis.

Wir bieten keine PAs, Mixer oder Motorräder an, sondern nur das, was Sie für einen hervorragenden Mix benötigen. Von der legendären Exposé Serie über VXT bis zur neuen RoKit Serie der 2. Generation – wir verstehen wirklich etwas von Aufnahmemonitoren.

Wir fügen keine Akustikmerkmale hinzu wie einige andere Hersteller, die bei ihren Monitoren einen höheren Schalldruckpegel vortäuschen oder tiefe Frequenzen hinzufügen, die sich gut im Laden machen. Nichts von dieser Augenwischerei. Einfach nur 100 % reines KRK!

## 2. Grundlagen

Wenn Sie einen KRK-Monitor verwenden, können Sie sicher sein, dass Ihre Mix-Ergebnisse sich einwandfrei in die breite Vielfalt von Wiedergabebedingungen übertragen lassen, die in der realen Welt auftreten können. Wir wollen, dass Ihre Sound-Mixes überall gut klingen – nicht nur im Studio! Jetzt aber genug davon, warum wir tun, was wir tun. Befassen wir uns nun mit den Grundlagen ...

## 2. Grundlagen

### 2.1 Auspacken und Sichtkontrolle

Vor dem Verpacken und Versand wurden Ihre R6 Monitore vom KRK-Team sorgfältig überprüft und getestet. Nehmen Sie daher nach dem Auspacken der Monitore eine sorgfältige Sichtkontrolle auf äußere Schäden vor und melden Sie etwaige Transportschäden sofort dem Spediteur.

Bitte lesen Sie die beigefügte Garantiekarte und rufen Sie den KRK Kundendienst unter +1-954-316-1580 an, bevor Sie das Produkt an uns zurücksenden. Mitunter kann unser Team Ihr Problem sofort beheben, wodurch Ausfallzeiten durch den Versand vermieden werden. Kommt der Kundendienst jedoch zu dem Schluss, dass eine Reparatur nötig ist, erhalten Sie eine Rücksendeberechtigungsnummer (RMA). Nach Erhalt der RMA-Nummer können Sie die R6 Monitore an den Händler, bei dem Sie sie gekauft haben, zurückgeben oder direkt an KRK Systems einsenden.

#### Hinweise

- Für die schnellste und sicherste Produktrückgabe an KRK Systems verwenden Sie bitte die Originalversandkartons und das Verpackungsmaterial. KRK Systems kann keine Verantwortung für Schäden übernehmen, die während des Versands aufgrund von schlechter oder unzureichender Verpackung verursacht werden. Denken Sie daran, Ihre Sendung zu versichern.
- Wenn die Garantiezeit für Ihren Monitor abgelaufen ist und Sie vor der Reparatur Ihres Produkts einen Kostenvoranschlag wünschen, fügen Sie bitte eine entsprechende Notiz mit Ihren Kontaktinformationen bei. Wir werden uns dann mit einem Kundendienstangebot an Sie wenden. Die Serviceleistung erfolgt, sobald Ihre Zahlung ermittelt und bestätigt wurde.

## 2. Grundlagen

### 2.2 Die Geräteseiten

#### 2.2.1 Frontseite (Abbildung 1)



Abbildung 1

#### 2.2.2 Rückseite (Abbildung 1.1)



Abbildung 1.1

## 2. Grundlagen

Die R6 Monitore verwenden 5-Wege-Anschlussklemmen zum Anschluss an den Verstärker (Abbildung 2).



Abbildung 2

Dies erlaubt Ihnen die Auswahl verschiedener Anschlussmöglichkeiten – von blanken Kupferleitungen über Gabelschuhe bis hin zu Bananensteckern. Jede dieser Kabelenden sind zum Anschluss gut geeignet. Bananenstecker lassen sich jedoch bei Bedarf schnell wieder entfernen und beseitigen das Problem von losen Kupferlitzen zwischen den Anschlussklemmen. Auf der Verstärkerseite können Sie sich ganz nach den gebotenen Möglichkeiten richten; das sind normalerweise blanke Leitungen, ¼"-TS-Stecker, Gabelschuhe oder Bananenstecker.

**Hinweis** Verwenden Sie unabgeschirmte Kabel zum Anschluss Ihres Verstärkers an die Lautsprecher. Wenn Sie sich nicht sicher sind, ob Sie unabgeschirmte Kabel haben, wenden Sie sich an Ihr örtliches Musikfachgeschäft zum Kauf der richtigen Kabel.

Eingang (rechts/links), +/- . Standard-5-Wege-Anschlussklemmen zur Signaleinspeisung von Ihrem Leistungsverstärker. Die Klemmen eignen sich für Leitungsstärken bis 1,6 mm. Für besten Klang empfiehlt KRK eine Leitungsstärke von 1,6 mm.

### 2.3 Anforderungen an die Verstärkerleistung

KRK empfiehlt Leistungsverstärker mit 50–100 Watt (RMS) an 8 Ohm pro Kanal. Als gute Faustregel für beste Klangergebnisse sollte der Verstärker mehr als das Anderthalbfache der empfohlenen Leistung erzeugen können, anstatt weniger als die empfohlene Leistung hervorzubringen. Es werden tatsächlich mehr Lautsprecher durch zu wenig als zu viel Leistung beschädigt. Ein Verstärker mit ungenügender Leistung erzeugt Rechteckwellen, wenn er über den „komfortablen“ Betriebsbereich hinaus beansprucht wird (wodurch die Schwingspulen der Lautsprecher Schaden nehmen können).

### 2.4 Anschließen der Monitore

Zum Anschluss von passiven Lautsprechern (ohne eigenen Verstärker), wie die R6 Studiomonitore, haben Sie die Wahl zwischen verschiedenen Kabelarten. Verwenden Sie nur starke, un abgeschirmte Kabel mit 1,0 bis 1,6 mm Durchmesser. Die beste Wahl sind die schwereren Kabel mit 1,6 mm Durchmesser. Des Weiteren sollten die Lautsprecherkabel so kurz wie möglich sein. Messen Sie die richtige Länge ab und addieren Sie einen gewissen Zuschlag für spätere Änderungen und leichten Zugang. Entscheiden Sie sich möglichst immer für schwere, un abgeschirmte Kabel, besonders bei Längen über 6 m.

Vermeiden Sie dünne „Zipcord“-Kabel. Dünne Kabel größerer Länge berauben nicht nur direkt den Verstärker, indem sie Leistung in Wärme verwandeln, sondern sie reduzieren auch den Dämpfungsfaktor des Verstärkers (was zu Ungenauigkeiten in der Basswiedergabe führen kann). Lange Kabel können auch Unregelmäßigkeiten im Frequenzgang des Monitorsystems hervorrufen, insbesondere an den Crossover-Punkten, an denen komplexe Impedanzen vorhanden sind.

**Achtung** Schalten Sie den Verstärker aus, bevor Sie die Anschlüsse vornehmen. Einige Verstärker werden zerstört, wenn ihre Ausgangsanschlüsse auch nur wenige Sekunden versehentlich kurzgeschlossen werden.

Verwenden Sie möglichst polarisierte Lautsprecherkabel. Bei diesen Kabeln ist eine Leitung durch eine Rippe, einen Farbstreifen oder durch eine andere Kennzeichnung wie beispielsweise kupferfarbige und weiße Leiter markiert. Dies gestattet Ihnen, die Lautsprecher problemlos mit der richtigen Polarität anzuschließen (was sehr wichtig für einwandfreie Stereowiedergabe und Bassleistung ist). Schließen Sie einfach die gestreifte, geriffelte, rote oder anders polaritätsmarkierte Leitung des Kabels an der „heißen“ (roten oder durch + markierten) Ausgangsklemme des Verstärkers an. Verbinden Sie das andere Ende der Leitung mit der roten Klemme am Monitorgehäuse. Verbinden Sie anschließend die schwarze (negative) Ausgangsklemme des Verstärkers mit der schwarzen Klemme des Lautsprechergehäuses. Achten Sie darauf, dass keine Kupferlitzen herausragen, die die gegenüberliegende Klemme kurzschließen könnten (Abbildung 2.1).

### 3. Positionieren der Monitore



Abbildung 2.1

### 3. Positionieren der Monitore

#### 3.1 Beeinflussung der Monitorcharakteristik durch die Raumverhältnisse

Der Nahfeldmonitor reduziert per Definition die Abhängigkeit von den Raumverhältnissen. Dies lässt sich mit der herkömmlichen Stereokonfiguration oder der großen Monitoranordnung in einem Aufnahmestudio vergleichen, wobei der vom Monitor abgestrahlte oder von der Decke, den Wänden und dem Fußboden reflektierte Schall großen Einfluss auf die Klangqualität hat. Der Nahfeldmonitor verkürzt den Abstand zum Ohr und bietet ein hohes Maß an Flexibilität, sodass der Klang weniger empfindlich gegenüber unterschiedlichen räumlichen Gegebenheiten ist. Die Möglichkeit, die Eigenschaften von hohen Frequenzen zu korrigieren, ist gleichermaßen wichtig zur Kompensation von ungünstigen Raumverhältnissen und zur Erzielung der optimalen Klanggenauigkeit.

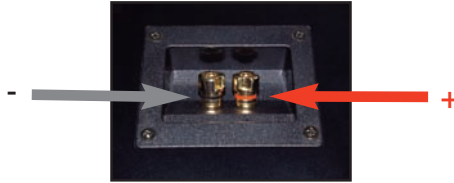
Ein stark gedämpfter Raum erfordert in der Regel eine leichte Betonung der hohen Frequenzen. Umgekehrt kann eine Abschwächung der hohen Frequenzen Halleffekte in einem Raum vermeiden.

Das Aufstellen des Monitors nahe an einer Rückwand, Seitenwand oder in einer Ecke führt zur Verstärkung der tiefen Frequenzen. Wenn Sie die Monitore 0,5 bis 1,0 m von Wänden und Ecken entfernt aufstellen, werden Sie eine geringere Beeinflussung der tiefen Frequenzen feststellen (außer der Beeinflussung durch die Mischkonsole).

## 3. Positionieren der Monitore

### 3.2 Positionieren der Monitore

Die richtige Positionierung der Monitore im Studio ist für die Erzielung einer optimalen Leistung extrem wichtig. Sie sollten normalerweise so aufgestellt werden, dass die Hörposition vollständig „abgedeckt“ wird, wobei sich alle Monitore in der gleichen horizontalen Ebene befinden. Um die akustische Abbildung eines Monitors zu testen, geben Sie ein Musikstück wieder, das akustische Instrumente enthält, um das gesamte Klangspektrum vollständig darzustellen.

Sie können den Winkel jedes Monitors justieren, indem Sie auf tote Stellen achten. Denken Sie daran, dass jede Änderung des Winkels oder der Position eines Monitors die Art verändert, wie Sie Ihre Musik empfinden. Wir wollen jetzt die folgenden Monitorkonfigurationen analysieren.

#### 3.2.1 Konfiguration mit zwei Kanälen

- *Nahfeldkonfiguration* – In einem Kontrollraum werden die Monitore häufig auf der Meter-Bridge oder in einer Nahfeld-Hörposition angeordnet. Die anfängliche Positionierung beginnt durch Ausmessen eines einfachen gleichseitigen Dreiecks, dessen Spitze sich in der Mitte der Hörposition als „Overlay“ für die Stereoinstallation befindet. Bei dieser Konfiguration werden der linke und der rechte Monitor unter einem Winkel von  $60^\circ$  in gleichem Abstand von der Hörposition aufgestellt (Abbildung 3).



Abbildung 3

### 3. Positionieren der Monitore

- *Mittelfeldkonfiguration* – Diese Konfiguration ähnelt der Nahfeldkonfiguration. Sie wird normalerweise bei größeren Monitoren verwendet oder wenn die Monitore zu groß oder zu schwer für die Meter-Bridge sind. Diese Anordnung hat das Potenzial für einen größeren Sweet Spot und bessere räumliche Abbildung. Achten Sie darauf, dass der Woofer höher als die Konsole angeordnet ist (Abbildung 3.1).

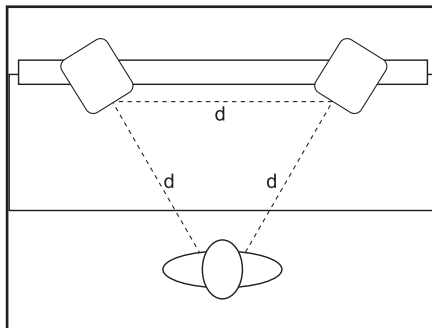

Abbildung 3.1

#### 3.2.2 Konfiguration mit Subwoofer

Beachten Sie, dass Subwoofer von KRK für die Verwendung mit KRK-Monitoren für den gesamten Frequenzbereich optimiert sind. Bestimmen Sie zunächst die beste Position für den Subwoofer. Die optimale Anordnung ist in Abbildung 3.2 dargestellt. Diese lässt sich jedoch möglicherweise nicht in Ihrem Raum realisieren. Nachdem Sie Ihre Monitore aufgestellt haben, hören Sie Programmmaterial ab, von dem Sie wissen, dass es tiefe Frequenzen enthält. Wenn Ihr Subwoofer über einen Phasenschalter verfügt, stellen Sie ihn auf eine möglichst hohe Frequenz ein. Schalten Sie den Schalter hin und her, bis Sie die lauteste Einstellung gefunden haben. Justieren Sie dann den Tiefpassfilter des Subwoofers so, dass er zusammen mit den Hochpassfrequenzen des Satelliten zusammenarbeitet. Anschließend justieren Sie wieder den Pegel des Subwoofers.

### 3. Positionieren der Monitore

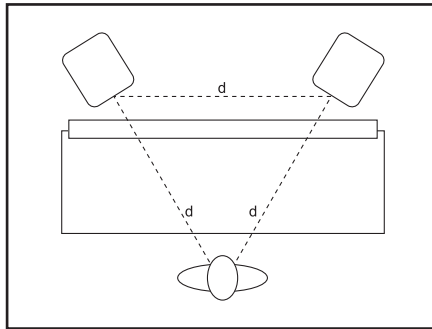

Abbildung 3.2

#### 3.2.3 5.1-Kanal-Surround-Konfiguration

Stellen Sie zunächst den linken und rechten Frontkanal  $30^\circ$  vom Mittenkanal und in gleichem Abstand zur Hörposition auf. Der linke und rechte Surround-Kanal (hinten) sollte  $110^\circ$  vom Mittenkanal angeordnet werden. Auch diese sollten den gleichen Abstand zur Hörposition haben. Der Subwoofer-Kanal (Tieffrequenzeffekte) ist am wirksamsten, wenn er sich direkt unter dem Mittenkanal befindet (wie in Abbildung 3.3 dargestellt). Ist das nicht möglich, stellen Sie den Subwoofer leicht nach rechts oder links versetzt unter dem Mittenkanal auf. Achten Sie darauf, dass die Woofer sich über der Höhe der Konsole befinden.

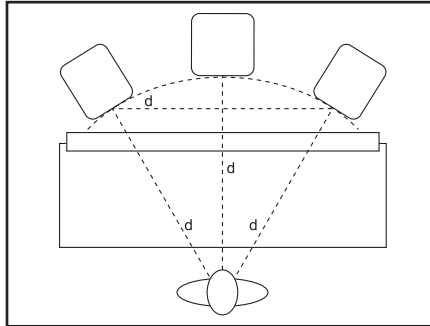

Abbildung 3.3

## 4. Problembeseitigung

### 4. Problembeseitigung

- Kontrollieren Sie zunächst Folgendes:

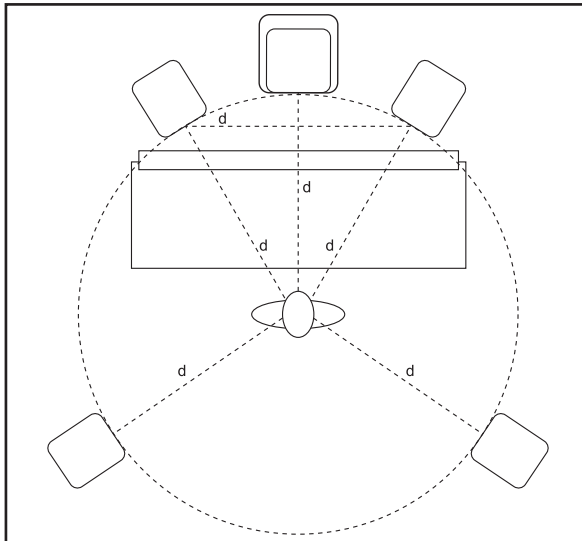
- Das Netzkabel Ihres Verstärkers ist am Stromnetz angeschlossen.
- Die Anschlusskabel vom Verstärker sind mit den Lautsprechern verbunden.
- Alle anderen aktiven Komponenten Ihres Systems sind am Stromnetz und korrekt angeschlossen.
- Der Verstärkungsregler Ihres Hauptsystems ist aufgedreht.
- Ihre Signalquelle (z. B. Konsole, CD-Player usw.) ist eingeschaltet und sendet Signale an die Lautsprecher.

- Für spezifische Probleme lesen Sie bitte die folgenden Situationen.

#### **Kein Klang hörbar:**

Kontrollieren Sie zuerst die obigen Punkte, bevor Sie die nächsten Schritte ausführen. Danach:

- Kontrollieren Sie, ob alle anderen Audiogeräte an derselben Netzsteckdose noch funktionieren.

Kontrollieren Sie folgende Punkte:

- Das Kabel der Audioquelle ist am Ausgang der Quelle und am Eingang des Verstärkers angeschlossen.
- Der Lautstärkeregler des Verstärkers ist aufgedreht.
- Die Signalquelle (z. B. Mischkonsole, Arbeitsstation, CD-Player usw.) ist auf einen Pegel aufgedreht, der ein einwandfreies Signal an den Verstärker senden kann.

## 4. Problembeseitigung

- Wenn einer der Monitore funktioniert: Schließen Sie das Kabel (vom Verstärker) zum nicht funktionierenden Monitor am funktionierenden Monitor an. Hierdurch lässt sich erkennen, ob das Problem durch den Monitor, ein fehlerhaftes Kabel, den Verstärker oder einen anderen Fehler in der Audiokette verursacht wird.
- Funktioniert der Monitor auch jetzt noch nicht, wenden Sie sich bitte an den KRK-Kundendienst.

### Veränderliche Klangqualität:

- Spielen Sie eine nicht verzerrte Klangquelle mit niedriger Lautstärke ab. Decken Sie vorsichtig den Tweeter ab (um den Klang zu blockieren), ohne die Membran zu berühren. Erzeugt der Woofer einen sauberen Klang? Wenn keine klare Klangqualität oder gar kein Klang erzielt wird, muss wahrscheinlich der Woofer ersetzt werden.
- Decken Sie den Woofer ab, sodass Sie hauptsächlich den Tweeter hören. Erzeugt der Tweeter einen sauberen Klang? Wenn keine klare Klangqualität oder gar kein Klang erzielt wird, muss wahrscheinlich der Tweeter ersetzt werden.
- Wenn Sie besser abschätzen können, wo der Fehler liegt, setzen Sie sich bitte mit dem KRK-Kundendienst in Verbindung.

### Der Monitor zischt, brummt oder macht andere laute Geräusche:

- Überprüfen Sie die Verbindung zwischen der Signalquelle und dem Verstärker und anschließend vom Verstärker zu den Monitoren.
- Alle Audiogeräte sollten den gleichen Erdungspunkt verwenden. Prüfen Sie, ob andere Geräte im Gebäude, wie Dimmer, Neonzeichen, Fernsehgeräte und Computermonitore, die gleiche Netzsteckdose verwenden. Diese Geräte sollten nicht am gleichen Stromkreis angeschlossen werden.

Besuchen Sie die folgende Seite, um sich mit uns in Verbindung zu setzen:  
<http://www.krksys.com/contact.php>

## 5. Technische Daten

### 5. Technische Daten

Impedanz	8 Ohm
Empfindlichkeit	87 dB bei 1 m / 1 W
Tweeter	Abgeschirmt, 1" Soft-Dome
Woofer	6" Aramid-Glasfaser
Leistung (RMS)	100 W
Empfohlene Verstärkerleistung	50 W -150 W (RMS) (8 Ohm)
Frequenzgang	49 Hz-20 kHz, $\pm 2$ dB
Klirrfaktor	<1% 1 W
Croisement	2,5 kHz, Ordnung
Eingangsanschlüsse	5-Wege-Anschlussklemmen, vergoldet
Abmessungen (H x B x T)	13" x 10" x 10.9" 33.02 cm x 25.40 cm x 27.68 cm
Gewicht	19.62 lbs 8,89 kg



Copyright © 2008 by KRK Systems, LLC.

R6 is a trademark of the Stanton Group.

All information included in this User Guide is subject to change without notice.

<http://www.krksys.com>

+1 954-316-1580